

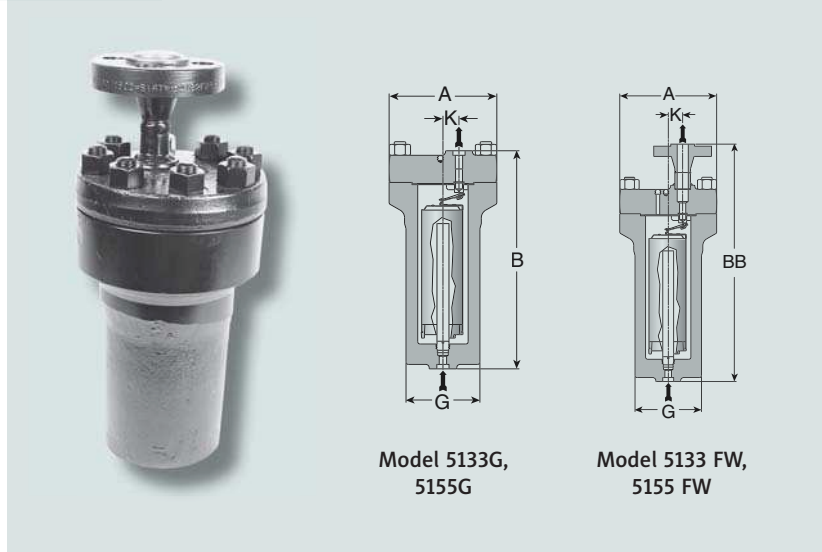

Opis produktów

- korpus stal kuta, chromowana
- instalacja pionowa
- ciśnienie do 124 bar
- maksymalna wydajność 2340 kg/h



Odwadniacze dzwonowe Seria 5000 wykonane ze stali kutej (Cr-Mo) firmy Armstrong przeznaczone do instalacji pionowych, które mogą mieć przyłącze: gwintowane, kołnierzowe lub do spawania.

Unikatowy system dźwigni pomnaża siłę zapewnioną przez dzwon, która pozwala na otwarcie zaworu, pomimo występowania ciśnienia w systemie. Mechanizm z otwartym pływakiem nie zawiera żadnych nieruchomych osi tworzących tarcie lub opór. Mechanizm jest bez osiowy i nie występuje w nim tarcie.

Z racji tego iż mechanizm jest ulokowany w górnej części odwadniacza, żaden brud nie gromadzi się na wylocie. Małe drobiny brudu utrzymywane są w zawieszaniu dopóki nie zostaną usunięte przez pełne oczyszczenie kiedy dzwon opadnie i otworzy zawór.

Wylot odwadniający jest stale otoczony wodą, zapobiegając utracie pary żywej. Automatem odpowietrzanie jest zapewniane przez mały otwór odpowietrzający w dzwonie, która zapewnia stałe i ciągłe odprowadzanie powietrza i CO₂ w temperaturze pary.

Odwadniacze dzwonowe zapewniają natychmiastowe odprowadzenie kondensatu, nie pozwalając na jego gromadzenie się. Jest on także odporny na uderzenia wodne.

Działanie – SuperHeat. Normalnie działający odwadniacz dzwonowy jest wypełniony parą nasyconą i kondensatem. Para przegrzana może dostać się do środka tak szybko jak para wewnątrz może się skondensować. Jako rezultat temperatura odwadniacza jest temperaturą pary nasyconej (lub troszkę poniżej), pomimo stopnia ciepła przegrzanego.

Przyłącza	gwintowe (G) NPT lub BSPT (dla ciśnień do 62 bar) do spawania (G) kołnierzowe (FW)
Materiały	korpus: stal kuta ASTM A 182 F22 kl. 3 gniazdo i zawór: 17-4PH pozostałe części wewnętrzne: stal nierdzewna – 304
Opcje	nierdzewny wewnętrzny zawór zwrotny
Niezbędne dane do zamówienia:	typ odwadniacza wielkość i rodzaj przyłącza wielkość otworu zaworowego / max. ciśnienie różnicowe wyposażenie dodatkowe (opcje)
Dobór odwadniacza Aby prawidłowo dobrać odwadniacz należy znać:	ilość kondensatu [kg/h] współczynnik bezpieczeństwa (zapach na rozruch) ciśnienie różnicowe [ΔP]

Należy pamiętać aby przy doborze zapewnić: możliwość pracy przy ΔP_{max} i odpowiednią wydajność przy ΔP_{min} .

Wybór odwadniacza

Części odwadniacza będące pod ciśnieniem powinny bezpiecznie wytrzymać ciśnienie maksymalne oraz warunki temperaturowe systemu. Przykład: potrzebujemy odwadniacza dla instalacji pod ciśnieniem 68 bar i temperaturą 510°C. Normalna temperatura działa odwadniacza będzie wynosić około 286°C. Powinien zostać wybrany model odwadniacza 5133G, nawet jeśli wiele mniejszych odwadniaczy posiada odpowiednią przepustowość dla takiego ciśnienia pracy.

Dla pracy z parą przegrzaną:

- nie należy wybierać zbyt dużego rozmiaru wylotu, zaleca się dobór otworu dopasowanego do warunków rzeczywistych, panujących w instalacji.
- należy określić wypolerowanie zaworu oraz gniazda oraz przedłużenie kanału wlotowego i zaworu sprawdzającego.
- zapewnić kolanka odpowiednie dla średnicy i długości.
- zapewnić odpowiednią długość (600-900 mm) orurowania wlotowego wraz z odwadniaczem poniżej linii głównej.
- nie izolować odwadniacza lub orurowania wlotowego.

Armatura przemysłowa

Odwadniacze dzwonowe do pary wodnej

introl

automatyka i pomiary

WYMIARY I WAGA

Seria 5000, przepływ pionowy

Model w wersji gwintowanej lub spawanej	5133G	5155G
Model w wersji kotłierzowej	5133G-FW	5155G-FW
Przyłącze kotłierzowe	15 – 20 – 25	20 – 25 – 32
Przyłącze gwintowane	½" – ¾" – 1"	¾" – 1" – 1 ¼"
A – średnica kotłierza	216	264
B (gwint i spaw)	362	412
BB (kotłierz PN160*)	457 – 463 – 470	540 – 540 -540
G	146	194
K	33,0	44,5
Ilość śrub	8	10
Waga (gwint i spaw)	44,5	77,5
Waga (kotłierz PN160*)	47,0 – 47,5 – 48,0	89,0 – 89,5 – 90,0

*Inne rozmiary, średnice i typy kotłierzy są dostępne na zamówienie.
Wszystkie modele są zgodne z artykułem 3.3 dyrektywy PED (97/23/EC).

WYKRESY WYDAJNOŚCI KONDENSATU W TEMPERATURZE PARY



Opcje

Zintegrowane zawory zwrotne wykonane ze stali nierdzewnej, montowane na odwadniaczu. Ich zastosowanie powoduje nieznaczny spadek wydajności.

Gwintowane przyłącza są dostępne we wszystkich rozmiarach dla ciśnień do 63 bar. Odwadniacze dla ciśnień 63 bar lub wyższych są dostępne z spawanymi lub kotłierzowymi przyłączami.

Specyfikacja

Odwadniacz dzwonowy, model ... stal kuta, z ciągłym odpowietrzaniem w temperaturze pary, z otwartym pływakiem z otworem zaworowym na szczycie odwadniacza. Maksymalne dopuszczalne ciśnienie zwrotne to 99% ciśnienia wlotowego.

Charakterystyka ciśnieniowo – temperaturowa dla odwadniaczy wykonanych ze stali kutej

Model	Maksymalne ciśnienie pracy para nasycona	Maksymalne dopuszczalne ciśnienie części wewnętrznych odwadniacza dla podanej poniżej temperaturze							
		371°C	399°C	427°C	454°C	482°C	510°C	538°C	
	bar	bar							
5133G	103	146	146	146	146	137	119	93	64
5155G	124	174	174	174	174	163	143	111	76,5

Uwaga: Maksymalne ciśnienie pracy które jest umieszczone na płycie znamionowej odwadniacza będzie określać wielkość zastosowanego otworu zaworowego. Maksymalne ciśnienie pracy, którego wartości zostały wyłuszczone w tabelce będą oznaczone na tabliczce znamionowej.

Odwadniacze w wersji kotłierzowej mogą posiadać różną charakterystykę ciśnieniowo-temperaturową. Maksymalne ciśnienie wsteczne to 99% ciśnienia wejściowego.